

## S-24/28/30A/27S-2形

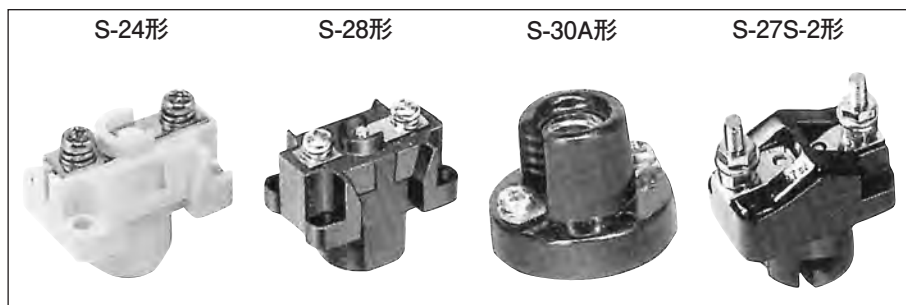

- 当ソケットは操作盤、一般配電盤などの各種表示灯用に適応。特に、S-27S-2形は、船舶等に最適。

## ❖ 定格・材質

項目	形式	S-24	S-28	S-30A	S-27S-2
使用電球電圧		AC48V以下 DC48V以下	AC250V以下、DC48V以下		
定格容量		2W	5W		
適合電球		E-10口金T-10	E-12口金	T-14、15、20	BA15D口金T-20
材質(ソケット台)		PET樹脂	ポリカーボ ネート樹脂	フェノール樹脂	
端子ねじ		M3×6 推奨締付トルク 0.6~0.9N・m	M3.5×8 推奨締付トルク 1.0~1.3N・m	M3.5×6 推奨締付トルク 1.0~1.3N・m	M4六角ナット締付け 推奨締付トルク 1.4~1.8N・m

## ❖ 性能

充電部接地間	充電部接地間 DC500Vメガー100MΩ以上
耐電圧	充電部接地間 AC2000V 1分間異常なし
使用温度・湿度範囲	-10~40℃、45~85% RH (ただし氷結または結露しないこと)

- 電球交換時は電源を切ってください。
- 直流100~200V点灯の場合は巻線塗装抵抗器(40H形)をご使用ください。

## ❖ 外形図

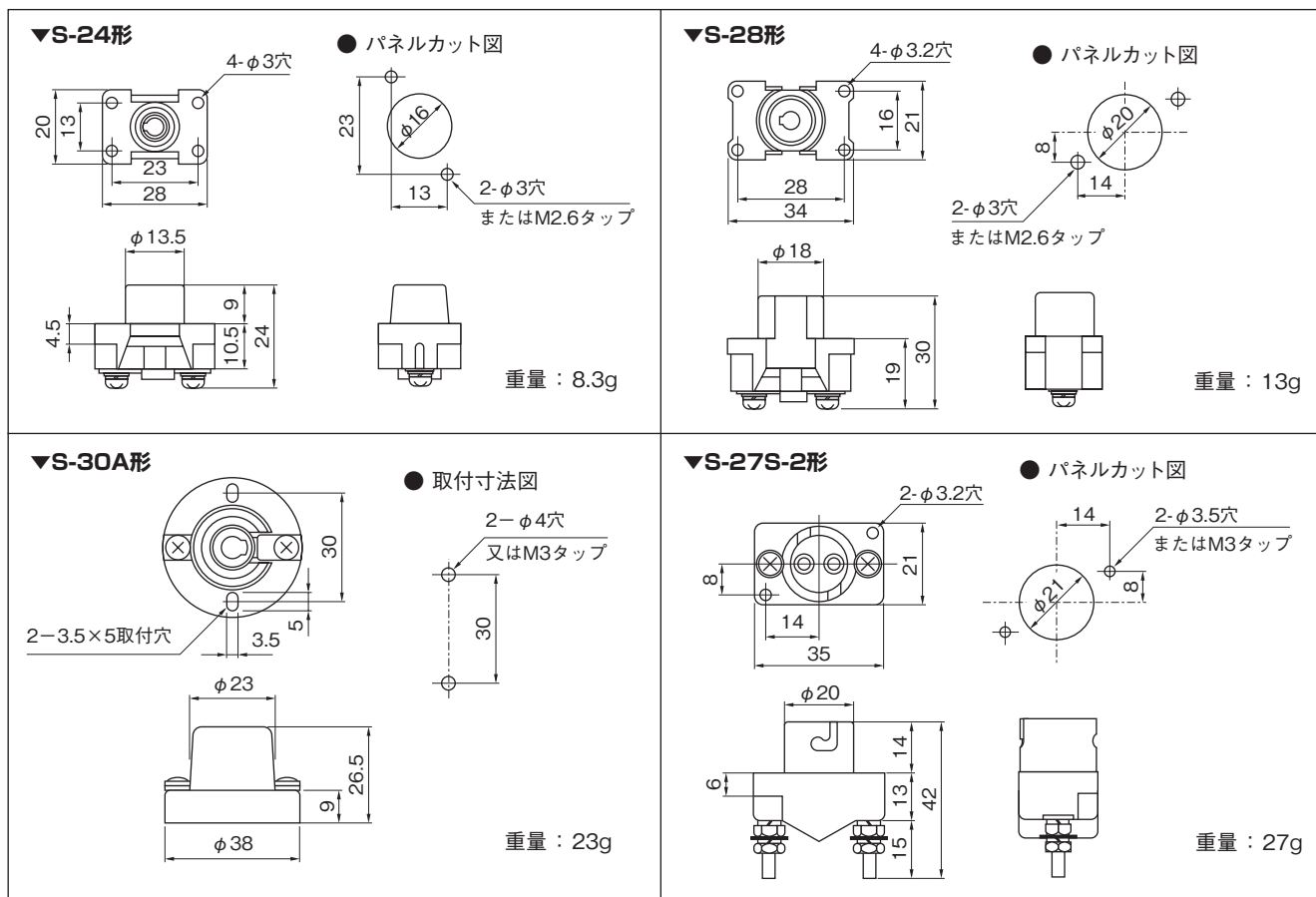

- 適合電球ならびに、使用電球電圧は K-15・K-16ページの表示灯用電球をご参照ください。