

❖ 外形図

▼TS-240C-4M形

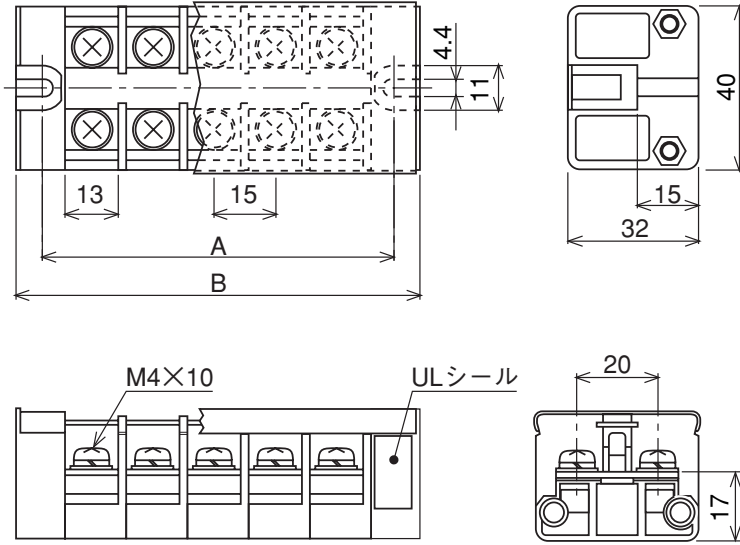

圧着端子寸法

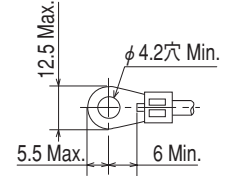

寸法表 (単位:mm)

極数	2P	3P	4P	6P	8P	10P	12P	14P
A	41	56	71	101	131	161	191	221
B	54	69	84	114	144	174	204	234

極数	16P	18P	20P	22P	24P	26P	28P	30P
A	251	281	311	341	371	401	431	461
B	264	294	324	354	384	414	444	474

製品重量 (単位:g)

極数	2P	3P	4P	6P	8P	10P	12P	14P
重量	58.4	75.1	96.8	135.2	173.6	212	250.4	288.8

極数	16P	18P	20P	22P	24P	26P	28P	30P
重量	327.2	365.6	404	435.8	473.7	511.9	549.3	586.8

▼TS-240C-5M形

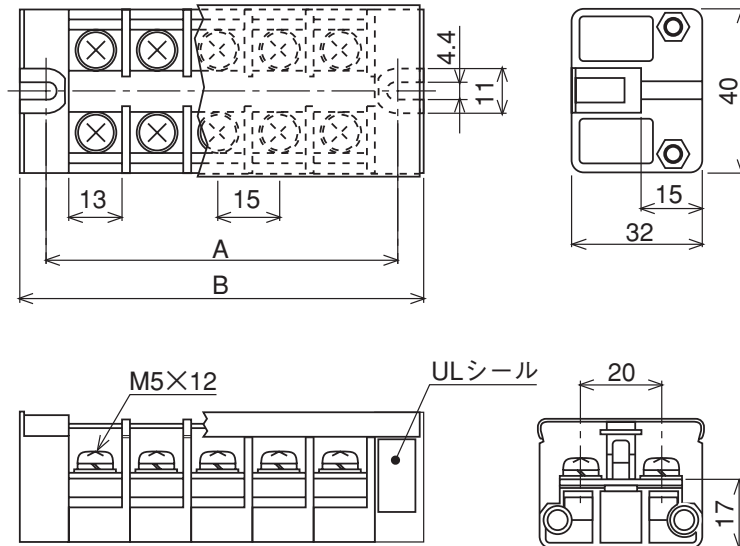

圧着端子寸法

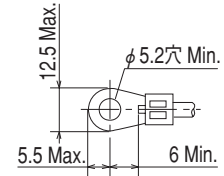

寸法表 (単位:mm)

極数	2P	3P	4P	6P	8P	10P	12P	14P
A	41	56	71	101	131	161	191	221
B	54	69	84	114	144	174	204	234

極数	16P	18P	20P	22P	24P	26P	28P	30P
A	251	281	311	341	371	401	431	461
B	264	294	324	354	384	414	444	474

製品重量 (単位:g)

極数	2P	3P	4P	6P	8P	10P	12P	14P
重量	66	84	112	158	204	250	296	342

極数	16P	18P	20P	22P	24P	26P	28P	30P
重量	388	434	480	502	546	590	633	677



端子台

# TS-240C/250C形

## ▼TS-250C-5M形

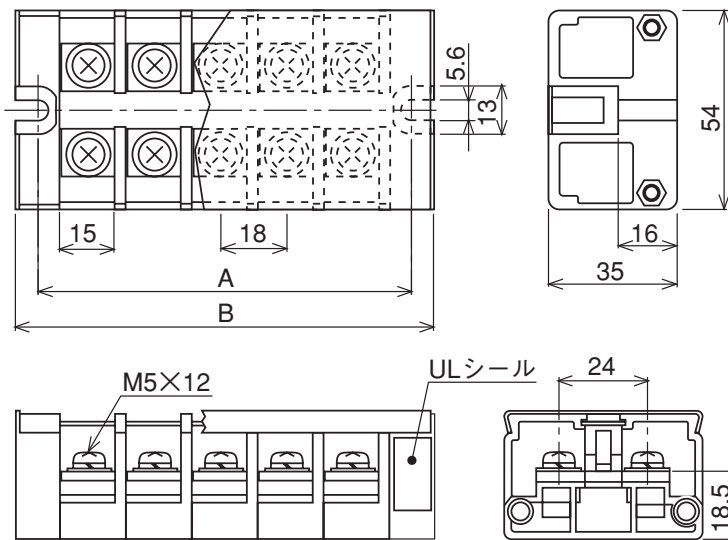

圧着端子寸法

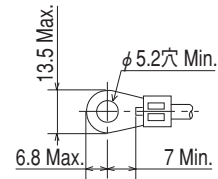

寸法表 (単位:mm)

極数	2P	3P	4P	6P	8P	10P	12P	14P
A	48	66	84	120	156	192	228	264
B	60	78	96	132	168	204	240	276

極数	16P	18P	20P	22P	24P	26P	28P	30P
A	300	336	372	408	444	480	516	552
B	312	348	384	420	456	492	528	564

製品重量 (単位:g)

極数	2P	3P	4P	6P	8P	10P	12P	14P
重量	100.6	139.2	174.2	247.8	321.4	395	468.6	542.2

極数	16P	18P	20P	22P	24P	26P	28P	30P
重量	615.8	689.4	763	864.4	942.5	1035.3	1126.4	1217.4

## ▼TS-250C-6M形

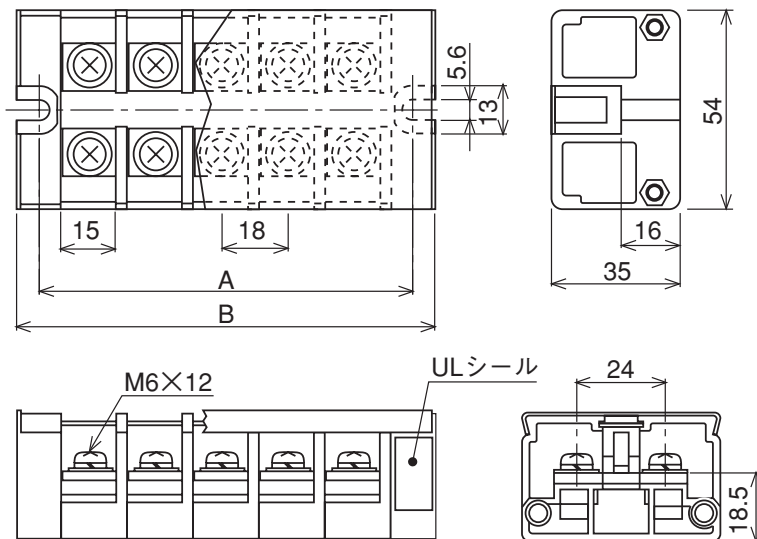

圧着端子寸法

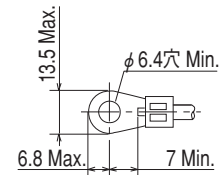

寸法表 (単位:mm)

極数	2P	3P	4P	6P	8P	10P	12P	14P
A	48	66	84	120	156	192	228	264
B	60	78	96	132	168	204	240	276

極数	16P	18P	20P	22P	24P	26P	28P	30P
A	300	336	372	408	444	480	516	552
B	312	348	384	420	456	492	528	564

製品重量 (単位:g)

極数	2P	3P	4P	6P	8P	10P	12P	14P
重量	108.2	149.4	189.4	270.6	351.8	433	514.2	595.4

極数	16P	18P	20P	22P	24P	26P	28P	30P
重量	676.6	757.8	839	939.2	1024	1123.7	1221.6	1319.4

